



**KISICO®**

**VERPACKUNGSTECHNIK SEIT 1947**









**Produktlinien und  
Produktübersicht**

**2023/24**

## Unsere Produktlinien

<p>Verschlüsse mit besonderen Fähigkeiten</p> <p><b>XtraCap</b> </p>	<p>Zwei- und Drei-Komponenten- Verschlüsse</p> <p><b>2K 3KCap</b> </p>	<p>Verschlüsse aus unserem Baukastensystem</p> <p><b>EasyCap</b> </p>	<p>Ihr Partner von Anfang bis Ende</p> <p><b>PharmaServ</b> </p>
<p>Sicherheit für Kinder und Ihr Produkt</p> <p><b>SafeCap</b> </p>	<p>Verschlüsse aus Bio-Kunststoff</p> <p><b>GreenLine</b> </p>	<p>Messbecher, Löffel und Pinsel</p> <p><b>AppLine</b> </p>	<p>Dichtscheiben, Ringe und Septen</p> <p><b>CapLiner</b> </p>
<p>Effektiver Schutz für Ihre Fabrikate</p> <p><b>SmartCap</b> </p>	<p>Zuverlässige Laborverschlüsse</p> <p><b>LabCap</b> </p>	<p>Spritzgegossene Verpackungen und Komponenten</p> <p><b>AnyPart</b> </p>	<p>Kundenindividuelle Verschlussentwicklung</p> <p><b>YourCap</b> </p>

## Produktübersicht

	Hologrammverschlüsse		Reservoirverschlüsse		NFC Verschluss
	2K Verschlüsse ohne Loch		2K Verschlüsse mit Loch		3K Verschlüsse
	Doppelwandverschlüsse		Standard Verschlüsse		Diagnostikverschlüsse
	Chromatographie-Verschlüsse		Sterilisieren		Sonderverpacken
	Reinraumproduktion		Kindersicherheits-Verschlüsse		Verschlüsse aus nachwachsenden Rohstoffe
	kompostierbare Verschlüsse		Verschlüsse aus Rezyklaten		Recyclbare Verschlüsse
	Dosierverschlüsse		Pinselverschlüsse		Messbecher
	Messbecherverschlüsse		Messlöffel		TPE-Stopper
	Dichteinlagen und Ringe		Durchstechbare Septen		Originalitätsverschlüsse
	Trockenmittelverschlüsse		Entgasungsverschlüsse		Laborverschlüsse
	Lochverschlüsse		Flaschen		Verpackungen
	Komponenten		Steckkappen		Klappeckel
	Kundenindividuelle Lösungen				



VERPACKUNGSTECHNIK SEIT 1947

Verschlüsse mit besonderen Fähigkeiten

# XtraCap

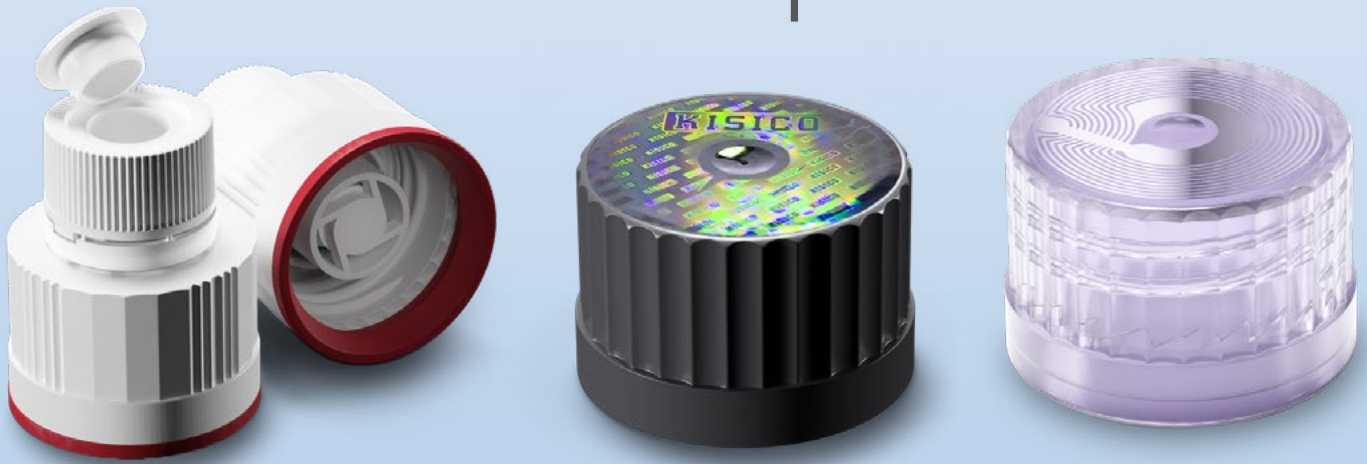

Die Produktlinie der XtraCaps ist das Ergebnis unserer fortschrittlichsten Entwicklungen. Unser erfahrenes Team entwickelt kontinuierlich innovative Lösungen für verschiedenste Anwendungsbereiche.

Der ReservoirCap ist die optimale Lösung für die steigende Nachfrage nach Dosierverschlüssen. Diese ermöglichen das Mischen von Substanzen unmittelbar vor der Verwendung. Die Verschlüsse können im Reinraum und aus pharma- oder lebensmittelechten Materialien hergestellt werden.

Der HologramCap ist eine richtungsweisende Innovation um unsere Verschlüsse fälschungssicher auszustatten. In Verbindung mit dem Originalitätsring, der die Unversehrtheit der Verpackung anzeigt, erhalten die Kunden von KISICO, eine richtungsweisende Option, die Sicherheit ihrer Produkte zu gewährleisten.

Der revolutionäre NFCCap für sichere und interaktive Kommunikation mit NFC-fähigen Geräten, einfach in die meisten Verschlüsse aus dem KISICO Standardprogramm integrierbar. Es können z.B. Links zu Webseiten, Produktdatenblättern oder speziell entwickelten Apps durch die Kommunikation zwischen Verschluss und Smartphone geöffnet werden.

## Preisgekrönt

Unser NFCCap erhielt den „WorldStarWinner“ Preis der World Packaging Organization.



## Innovativ

Eine Lösung zum Mischen von Substanzen bietet unser ReservoirCap.



## Einzigartig

Mit einem Hologramm wird Ihr Produkt unverwechselbar

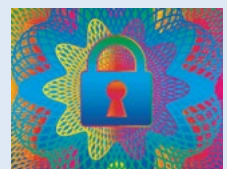

## KISICO

Kirchner, Simon & Co. GmbH  
Rieslingstraße 41  
65375 Oestrich-Winkel  
Deutschland

Tel.: 067 23 – 99 65 – 0  
E-Mail: [info@kisico.de](mailto:info@kisico.de)  
[www.kisico.de](http://www.kisico.de)

Erfahren Sie mehr von unseren innovativen XtraCaps auf unserer Internetseite. QR-Code mit Direktlink:





VERPACKUNGSTECHNIK SEIT 1947

Zwei- und Drei- Komponenten- Verschlüsse

2K|3K Cap<sup>®</sup> 

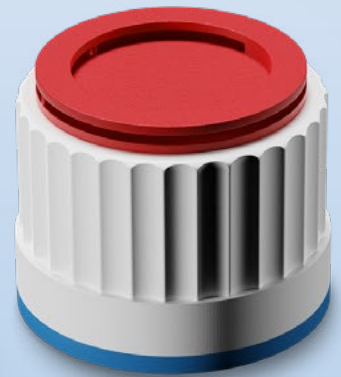
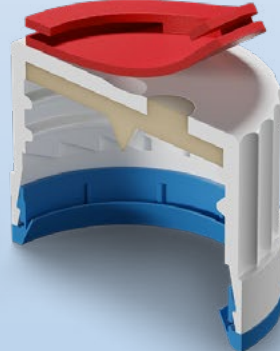
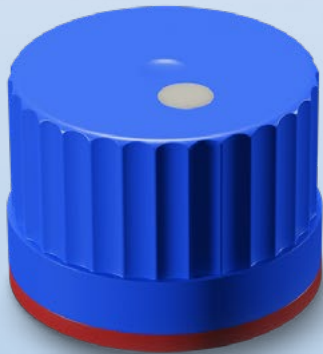

**Unsere Produktlinie der 2K|3K Caps umfasst die von KISICO entwickelten und mittlerweile in vielen Bereichen etablierten Mehrkomponenten-Verschlüsse.**

Die autoklavierbaren Verschlüsse sind zum mehrmaligen Durchstechen mit einer Injektionsnadel geeignet. Eine Abdeckung schützt die Durchstechstelle vor Verschmutzungen und hält sie steril. Ob Zwei- oder Mehrkomponenten-Verschlüsse, alle sind in verschiedensten Ausführungen lieferbar, auch als Lochverschlüsse, sowie als geschlossene Ausführung, mit und ohne Originalitätssicherung oder auch kindergesichert. Gegenüber herkömmlichen Verschlüssen mit montierten Gummieinlagen und Septen, bieten Mehrkomponenten-Verschlüsse zahlreiche Vorteile, beispielsweise beim Sterilisieren.

Die Produktionstechnik verhindert die Bildung von Hohlräumen und Spalten hinter der Dichtscheibe. Somit gibt es keine unzugänglichen Stellen, an denen sich Feuchtigkeit beim Autoklavieren sammeln könnte. Die Verschlüsse bieten eine hohe Sicherheit, da die Dichtscheibe trotz Unterdrucks, während des Vorgangs, fest im Verschluss sitzt und dies ohne jeglichen Einsatz von Klebstoffen. Im Gegensatz zu Verschlüssen mit Gummikomponenten sind die 2K|3K Caps recyclebar. Unsere Mehrkomponenten-Verschlüsse sind in verschiedenen Varianten mit lebensmittel- oder medizinischer Zulassung bis hin zur USP Klasse VI erhältlich.

**Sterile Abdeckung**

praktisch und  
wiederverschließbar



**Dicht**

auch nach  
mehrmaligem  
Durchstechen



**Auto-  
klavierbar**



**KISICO**

Kirchner, Simon & Co. GmbH  
Rieslingstraße 41  
65375 Oestrich-Winkel  
Deutschland

Tel.: 067 23 – 99 65 – 0  
E-Mail: [info@kisico.de](mailto:info@kisico.de)  
[www.kisico.de](http://www.kisico.de)

Erfahren sie mehr von unseren  
Mehrkomponenten-Verschlüssen  
auf unserer Internetseite.  
QR-Code mit Direktlink:





# KISICO®

VERPACKUNGSTECHNIK SEIT 1947

Verschlüsse aus unserem Baukastensystem

## EasyCap



### Die Produktlinie der EasyCaps umfasst das Standardprogramm und besteht aus einem kundenfreundlichen Baukastensystem.

Die Kunden können aus einem seit 75 Jahren gewachsenen Portfolio an Standardformen wählen. Danach folgt die Auswahl der Farbe und des Materials, je nach Verschluss und Anwendung wird noch die passende Dichteinlage gewählt.

KISICO hat sich nicht nur auf die Produktion konzentriert, die Beratung ist ein von Kunden geschätzter Service. So stellen sich beispielsweise die Fragen „Welcher Kunststoff ist für die abzufüllenden Chemikalien geeignet? Welche Dichteinlage lässt sich bei 121 Grad autoklavieren etc.?“. Auf diese Fragen kennen die Experten bei KISICO die Antworten.

In Kombination mit den Dichtscheiben können über 85.000 unterschiedliche Verschlüsse geliefert werden. Durch das Baukastensystem hat der Kunde zudem die Möglichkeit sich mit einem individuellen Verschluss vom Wettbewerber abzuheben. Ein weiterer Vorteil des Standardprogramms ist die geringe Lieferzeit vieler Komponenten, da zahlreiche Verschlüsse ständig auf Lager sind und kurzfristig geliefert werden kann.

#### Große Auswahl

Baukastensystem mit über 85.000 Variationen



#### Fachberatung

bei der Konfiguration



#### Geringe Lieferzeit



#### KISICO

Kirchner, Simon & Co. GmbH  
Rieslingstraße 41  
65375 Oestrich-Winkel  
Deutschland

Tel.: 067 23 – 99 65 – 0  
E-Mail: [info@kisico.de](mailto:info@kisico.de)  
[www.kisico.de](http://www.kisico.de)

Erfahren sie mehr von unseren Baukastensystem-Verschlüssen auf unserer Internetseite. QR-Code mit Direktlink:





VERPACKUNGSTECHNIK SEIT 1947

Sicherheit für Kinder und Ihr Produkt

# SafeCap



## Immer strengere gesetzliche Vorschriften verlangen bei einer wachsenden Zahl von Füllgütern nach zertifizierten Kindersicherheits-Verschlüssen.

In vielen Bereichen werden Drück- und Drehverschlüsse eingesetzt, nicht nur um regulatorische Vorgaben zu erfüllen, sondern auch aus Image- oder Haftungsgründen.

KISICO unterstützt Sie auf diesem Anwendungsgebiet mit einem breiten Sortiment von Kindersicherheitsverschlüssen für viele gängige Gewindegrößen im Standardprogramm. Selbstverständlich entwerfen wir für Sie gerne eine individuelle Lösung, bei der wir unsere bewährte Technik und unser Know-How einfließen lassen. Bei der Entwicklung von Kindersicherheitsverschlüssen achten wir unter anderem auch auf die Senioren-tauglichkeit.

Die SafeCaps sind mit vielen verschiedenen Funktionen kombinierbar, zum Beispiel mit einem Originalitätsring als Erstöffnungsschutz oder mit einer Entgasungsmembran, die einen Druckausgleich ermöglicht. So wird ein Aufblähen oder Zusammenfallen der Flasche verhindert.

Drück- und Drehverschluss



Originalitätsring und weitere Funktionen



Kindersicher und seniorenfreundlich



### KISICO

Kirchner, Simon & Co. GmbH  
Rieslingstraße 41  
65375 Oestrich-Winkel  
Deutschland

Tel.: 067 23 – 99 65 – 0  
E-Mail: [info@kisico.de](mailto:info@kisico.de)  
[www.kisico.de](http://www.kisico.de)

Erfahren sie mehr von unseren Kindersicherheits-Verschlüssen auf unserer Internetseite QR-Code mit Direktlink:





VERPACKUNGSTECHNIK SEIT 1947

Verschlüsse aus Bio-Kunststoff

**GreenLine**



**Unsere GreenLine-Verschlüsse sind unser Angebot für die steigende Nachfrage nach nachhaltigen Verpackungslösungen.**

Sie können unter anderem aus nachwachsenden Rohstoffen, kompostierbar oder CO<sub>2</sub>-neutral sein. Es gibt zahlreiche, für den Lebensmittelkontakt geprüfte und geeignete Möglichkeiten.

Diese Vielfalt wird ermöglicht durch den Einsatz verschiedenster Rohstoffe, beispielsweise auf Basis von Stärke, Cellulose, Lignin, Milchsäure oder natürlicher, durch mikrobielle Synthese gewonnener, Polyester. Für viele Anwendungen bietet sich der Einsatz von Rezyklaten oder von Ocean Waste Plastic an.

Insbesondere für den Verpackungsbereich bieten Bio-Kunststoffe eine hervorragende Alternative zu den aus fossilen Vorräten gewonnenen Kunststoffen. Schon seit vielen Jahren arbeitet die KISICO GmbH mit verschiedenen Bio-Kunststoffen und kann daher vom rustikalen Holzimitat, über lebensmitteltaugliche Originalitätsverschlüsse bis hin zu Klappdeckelverschlüssen ein breites Spektrum von Bioverschlüssen anbieten.

**Kompostierbar**



**Nachwachsend**



**Rezyklate**



**KISICO**

Kirchner, Simon & Co. GmbH  
Rieslingstraße 41  
65375 Oestrich-Winkel  
Deutschland

Tel.: 067 23 – 99 65 – 0  
E-Mail: [info@kisico.de](mailto:info@kisico.de)  
[www.kisico.de](http://www.kisico.de)

Erfahren sie mehr von unseren Verschlüssen aus Bio-Kunststoff auf unserer Internetseite. QR-Code mit Direktlink:





VERPACKUNGSTECHNIK SEIT 1947

Effektiver Schutz für Ihre Fabrikate

# SmartCap



**SmartCaps sind aufwendig ausgestattete Verschlüsse, wie zum Beispiel Verschlüsse mit Originalitätsring, mit Trockenmittel- oder Entgasungsfunktion.**

Das Know-How, welches für die Produktion dieser Spezialverschlüsse notwendig ist, wird sowohl bei Verschlüssen aus unserem Standard-sortiment als auch bei kundenspezifischen Produkten eingesetzt.

Durch den zunehmenden Versandhandel wird eine Funktion, die die Unversehrtheit der Verpackung anzeigt, immer wichtiger. Üblicherweise werden dafür Schraubverschlüsse mit einem Abreißring eingesetzt. Bei vielen Verschlüssen lassen sich beispielsweise Originalitäts- und Trockenmittelfunktionen, kombinieren. So ist das Füllgut nicht nur vor Feuchtigkeit geschützt, sondern auch vor Manipulation von außen.

Bei vielen Produkten kann der Verschluss die Bedienerfreundlichkeit der Verpackung erhöhen. Die Dichtscheiben werden sowohl technisch als auch wirtschaftlich auf die jeweilige Anwendung abgestimmt und werden überwiegend automatisch montiert. Unsere umfangreiche Erfahrung auf diesem Gebiet gewährleistet Ihnen optimalen und sicheren Halt der montierten Teile. Wir übernehmen die volle Verantwortung.

Trockenmittel

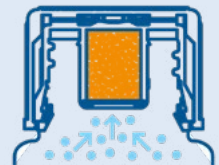

Originalität



Entgasung

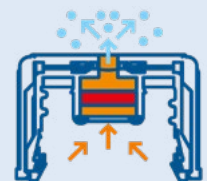

**KISICO**

Kirchner, Simon & Co. GmbH  
Rieslingstraße 41  
65375 Oestrich-Winkel  
Deutschland

Tel.: 067 23 – 99 65 – 0  
E-Mail: [info@kisico.de](mailto:info@kisico.de)  
[www.kisico.de](http://www.kisico.de)

Erfahren sie mehr von unseren  
SmartCap Verschlüssen auf  
unserer Internetseite.  
QR-Code mit Direktlink:







VERPACKUNGSTECHNIK SEIT 1947

Zuverlässige Laborverschlüsse

**LabCap**<sup>®</sup> 



In der Analytik und im Labor sind Verschlüsse besonderen Belastungen ausgesetzt, sei es durch extreme Temperaturen, durch aggressive Chemikalien oder durch Druck. Die LabCaps von KISICO wurden für ebendiese Anwendungen entwickelt.

Ein auf das Füllgut und den Flaschenhals abgestimmter Verschluss bietet gleichermaßen Schutz des Inhaltes, dient der Unfallverhütung und bedeutet Umweltschutz, z.B. durch die Verhinderung von Leckagen.

Die LabCaps bieten Sicherheit bei der Abfüllung, dem Transport, der Aufbewahrung und der Anwendung. Eine sorgfältige Planung und Entwicklung ist somit unabdingbar, denn jede mögliche Schwachstelle muss bereits bei der Konzeption bedacht und eliminiert werden. KISICO kann hierfür leistungsfähige, qualitativ hochwertige und kosteneffiziente Produkte anbieten.

Durch die Wahl der geeigneten Rohstoffe können LabCaps auch für Hochtemperaturanwendungen über 300°C eingesetzt werden. Spezialdichtscheiben gewährleisten optimale Dichtigkeit auch bei kritischen Füllgütern, wie beispielsweise Gefahrgütern. Die Produktion kann im Reinraum erfolgen.

Hitzeresistent  
bis 300°C



Höchste  
Reinheit



Chemische  
Beständigkeit



**KISICO**

Kirchner, Simon & Co. GmbH  
Rieslingstraße 41  
65375 Oestrich-Winkel  
Deutschland

Tel.: 067 23 – 99 65 – 0  
E-Mail: [info@kisico.de](mailto:info@kisico.de)  
[www.kisico.de](http://www.kisico.de)

Erfahren sie mehr von unseren  
zuverlässigen Laborverschlüsse  
auf unserer Internetseite.  
QR-Code mit Direktlink:



# KISICO®

VERPACKUNGSTECHNIK SEIT 1947

Kundenindividuelle Verschlussentwicklung

## YourCap

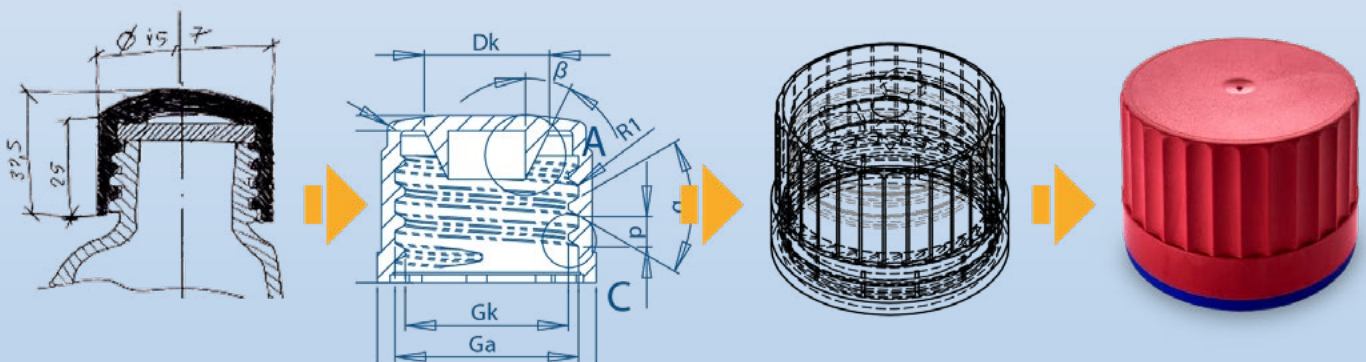

**Ungewöhnliche Formen und Anforderungen, die unser gesamtes konstruktions- und produktionstechnisches Können verlangen, stellen für uns eine positive Herausforderung dar.**

Haben Sie ganz konkrete Vorstellungen von Ihrer Verpackung und keinen geeigneten Verschluss in unserem umfangreichen Standardprogramm gefunden?

Wir erfüllen Ihre Produkthanforderungen und Designwünsche von der Skizze über das Modell bis zur Serienfertigung präzise und zuverlässig. Auch für kleine Stückzahlen bieten wir eigene Verpackungslösungen, denn nicht immer muss dafür ein komplett neues Spritzgusswerkzeug erstellt werden.

Alle Verschlüsse sind in einer Reihe von Farben und Materialien erhältlich, die den gesetzlichen Anforderungen entsprechend angepasst werden können. Wir verfügen über einen großen Erfahrungsschatz in der Herstellung von Verschlüssen für unsere Kunden aus der Gesundheits-, Lebensmittel- und Getränkeindustrie sowie der chemischen Industrie.

Produkt-  
entwicklung

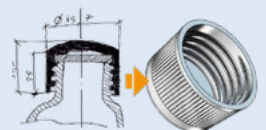

3D Entwürfe

eigene Entwicklungs-  
abteilung



Produktion  
in Deutschland



**KISICO**

Kirchner, Simon & Co. GmbH  
Rieslingstraße 41  
65375 Oestrich-Winkel  
Deutschland

Tel.: 067 23 – 99 65 – 0  
E-Mail: [info@kisico.de](mailto:info@kisico.de)  
[www.kisico.de](http://www.kisico.de)

Erfahren sie mehr von unseren  
Verschlussentwicklungen  
auf unserer Internetseite.  
QR-Code mit Direktlink:







## Unternehmen

Wir sind ein angesehenes deutscher Hersteller von spritzgegossenen Kappen und Verschlüssen. Mit unseren hochmodernen Anlagen und unserem umfangreichen Know-How sind wir in der Lage, hochwertige und anspruchsvolle Verpackungskomponenten für eine Vielzahl von Branchen zu entwickeln und zu produzieren.

Mit einer langen Tradition, flexibel zu sein und schnell auf ihre Bedürfnisse zu reagieren, wissen unsere Kunden, dass sie uns auch ihre anspruchsvollsten Verpackungsanforderungen anvertrauen können.

## Produktion

Die Produktion erfolgt in unserem Hauptsitz in Oestrich-Winkel, Deutschland. Unsere 2019 erbaute, hochmoderne, 1500 qm große Produktionsstätte ist als Reinraum der ISO-Klasse 8 ausgelegt und beherbergt rund 50 moderne Spritzguss- sowie Montagemaschinen.

Der Großteil der Montagelinie ist hoch automatisiert. Wir halten uns an strenge Kontrollen hinsichtlich Sterilität und Partikelkontamination, um eine Produktion auf höchstem Qualitätsniveau zu gewährleisten.

## Wir helfen Ihnen gerne weiter!

Wenn Sie weitere Informationen, Muster, einen Kostenvorschlag oder eine fachkundige Beratung wünschen, stehen wir Ihnen gerne zur Verfügung.

Sie erreichen uns unter der Telefonnummer:  
**+49 6723 9965 0**

oder per Mail unter:  
[info@kisico.de](mailto:info@kisico.de)



### KISICO

Kirchner, Simon & Co. GmbH  
Rieslingstraße 41  
65375 Oestrich-Winkel  
Deutschland

Tel.: 067 23 – 99 65 – 0  
E-Mail: [info@kisico.de](mailto:info@kisico.de)  
[www.kisico.de](http://www.kisico.de)



QR-Code  
mit Kontakt-  
daten

